

변경	DATE	NAME	DATE
FIRST		설계	
SECOND		검도	
THIRD		승인	

FRONT VIEW

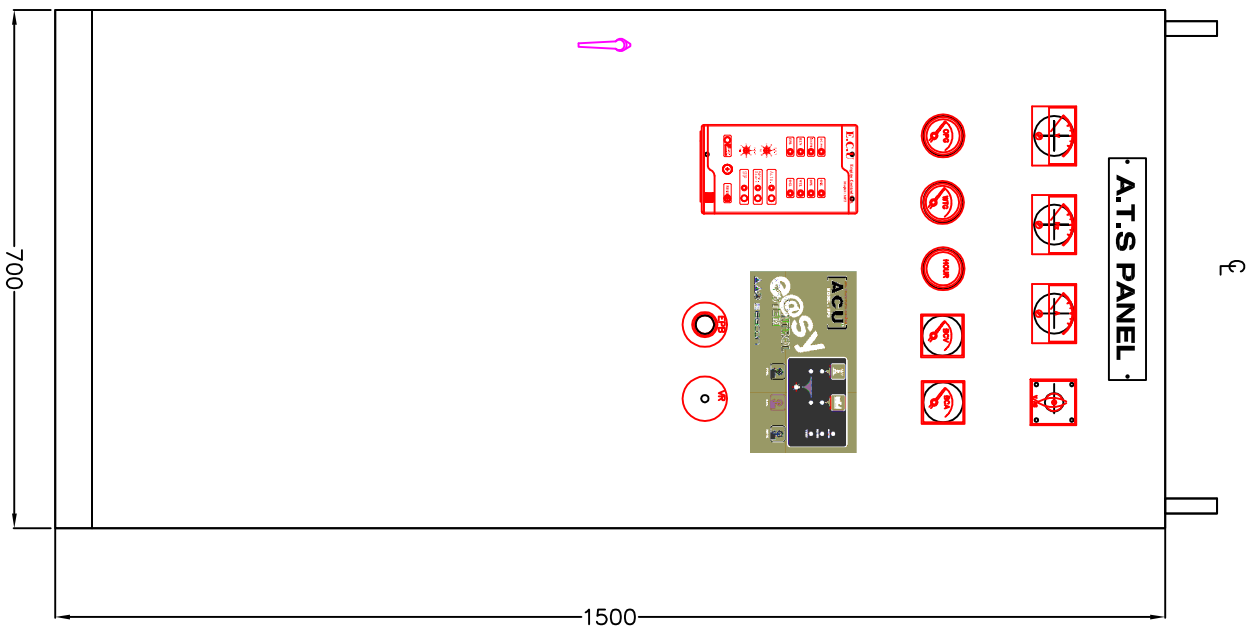

SIDE VIEW

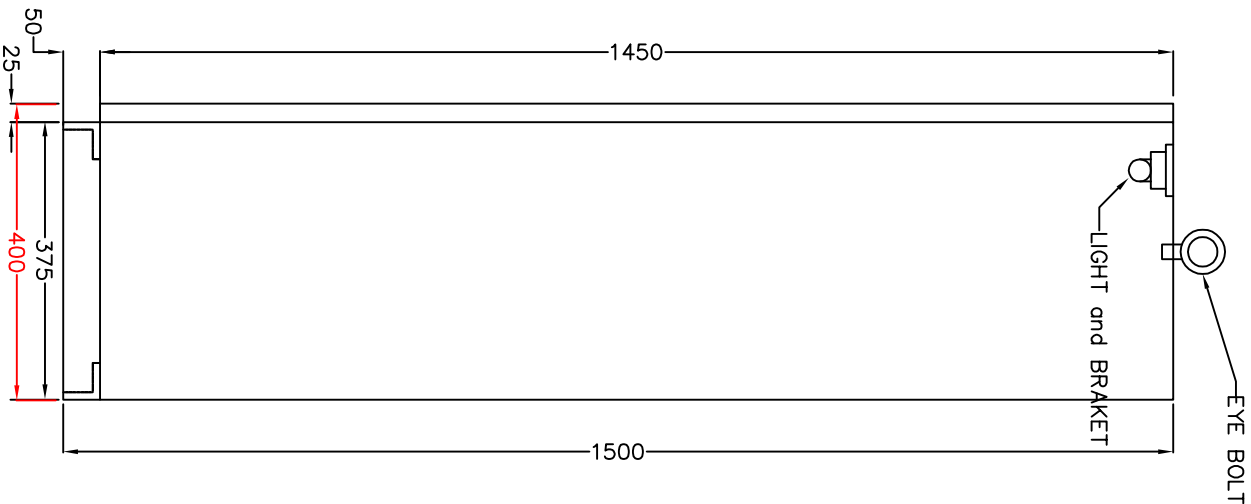

BOTTOM VIEW

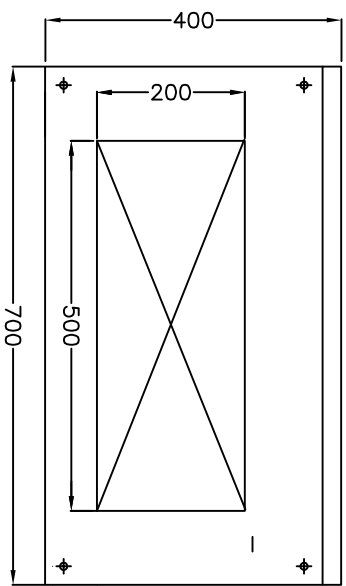

TOP VIEW

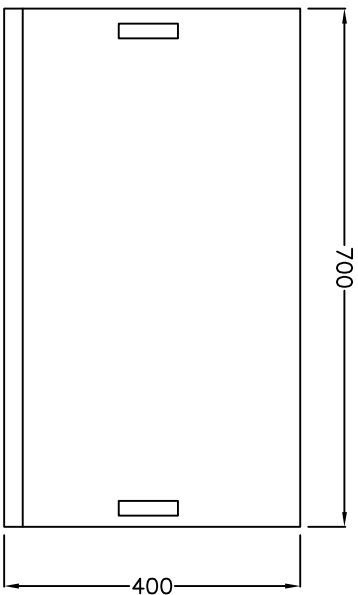

전면 : 2.3t 기타 : 1.6t

E G CON CO., LTD		TITLE	DWG NO.
			관련도면

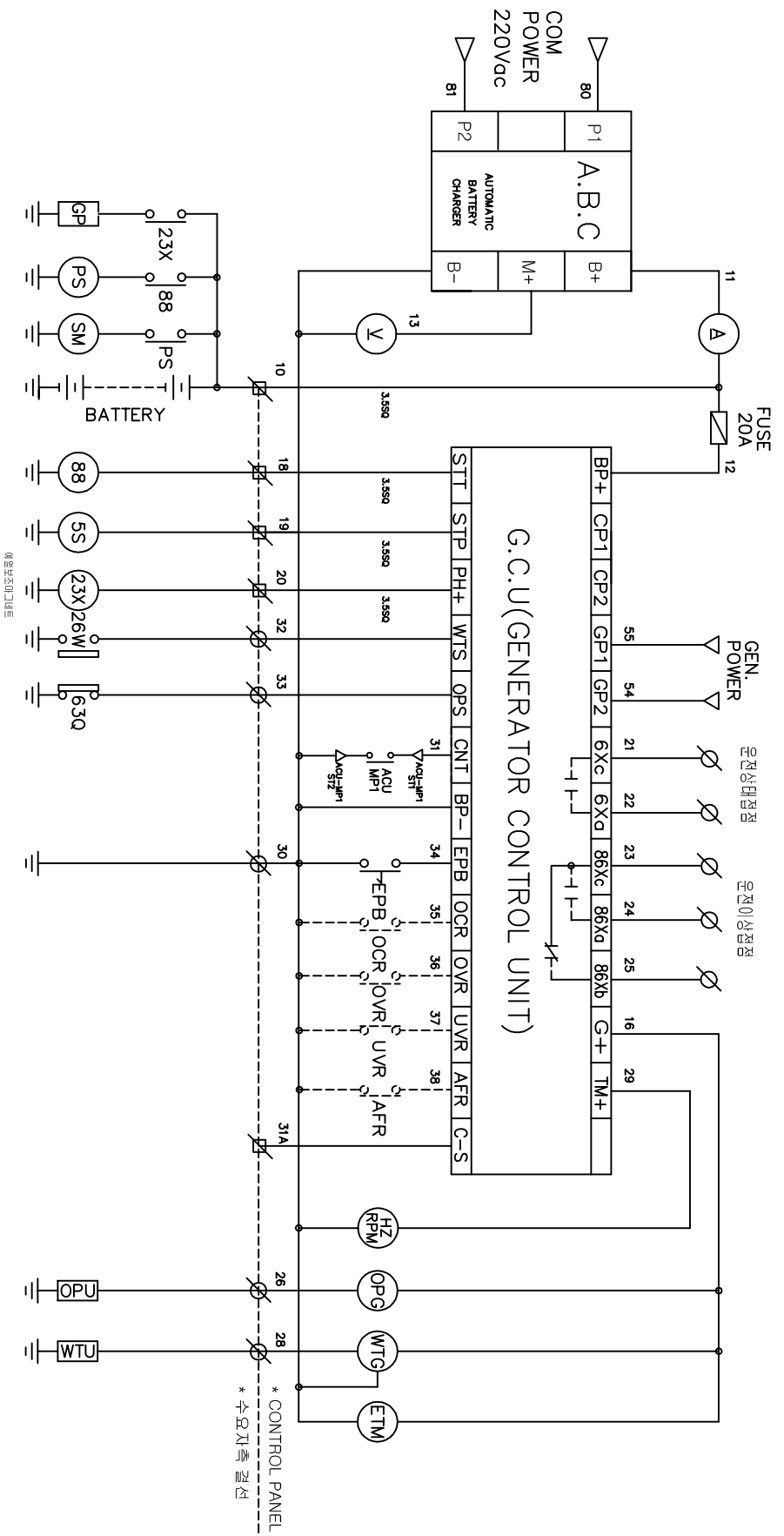

****참조****

SM : 시동 모터	HZ/RPM : 엔진 속도계	EPB : 비상정지	STT : 엔진 시동 출력 (DC30V MAX5A)
PS : 피니언 솔레노이드	OPG : 윤활유 압력계	AFR : 고정신호	STP : 엔진 정지 출력 (DC30V MAX5A)
88 : 시동 보조 마그네트	OPU : 윤활유 압력 센서	OCR : 발전기 과전류	23X : 예열플러그 (DC30V MAX5A)
5S : 정지 보조 마그네트	WTG : 냉각수 온도계	OVR : 발전기 과전압	G+ : 케이지 전원 출력 (DC30V MAX3A)
26W : 냉각수 온도 스위치	WTU : 냉각수 온도 센서	UVR : 발전기 저전압	COM. POWER : 환전 전압 (0~220V)
63Q : 윤활유 압력 스위치	ETM : 운전 시간 기록계	TM+ : 타코메타 출력	GEN. POWER : 발전 전압 (0~220V)
GY : 발전기 운전 상태	A : 충전 전류계	COM CONTACT : 정전시 CLOSE	
86Y : 발전기 이상상태	V : 충전 전압계	복전시 OPEN	

*** 참고 사항**

- 1) 26W, 63Q : +, -
 - 2) HZ, RPM은 FS5V 임.
 - 3) AFR, OCR, OVR, UVR 선택 사양임
 - 4) 23X, GP는 선택 사양임
- Ø : CONNECTOR
 ∅ : TERMINAL BLOCK

* CONTROL PANEL
 * 수요자측 결선

변경	DATE	NAME	DATE
FIRST		설계	
SECOND		검도	
THIRD		승인	

E G CON

CO., LTD

DWG NO.	
관련도면	

*220/380V

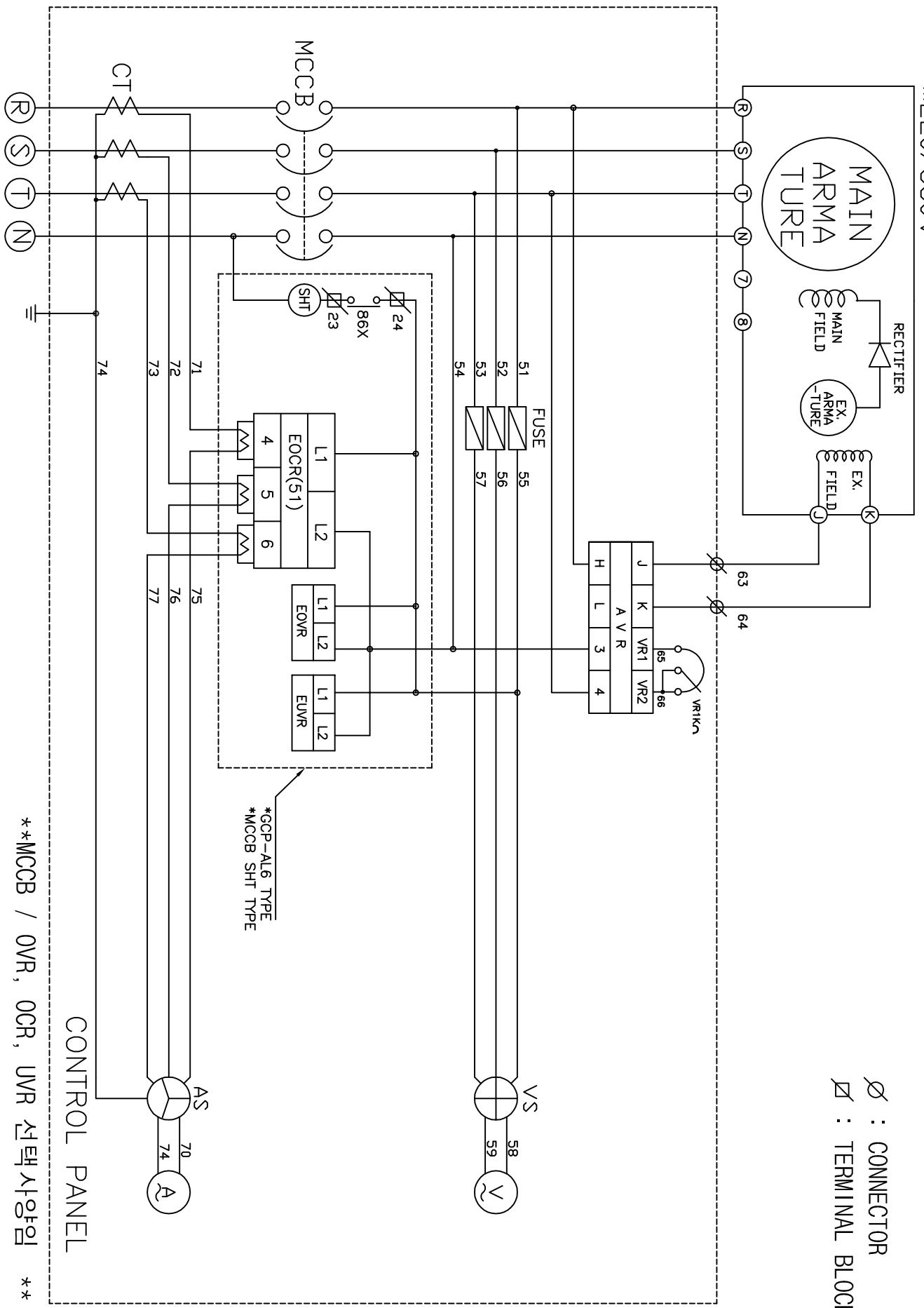

∅ : CONNECTOR
 ▧ : TERMINAL BLOCK

*GCP-AL6 TYPE
 *MCCB SHT TYPE

CONTROL PANEL

**MCCB / OVR, OCR, UVR 선택 사양임 **

변경	DATE	NAME	DATE	E G CON	TITLE	DWG NO.	관련도면
FIRST							
SECOND							
THIRD							
설계				CO., LTD			
검토							
승인							

	ATS 운전반 설명서	문서번호	EGP-06-08-005
	ATS - WM5/6 , GM5/6	제정일자	2006. 8. 1.
		페이지	1 / 10

1. 경고 및 주의사항

- 1.1. 인명의 손상이나 장비의 파손을 방지하기 위하여 인가된 기술자나 운용자만이 조정 및 운용 하십시오.
- 1.2. 사용설명서와 도면을 습득 후 설치, 조작, 조정하시기 바랍니다.
- 1.3. 메가나 높은 전압을 이용하여 실험하는 장비는 사용하여서는 안됩니다.
- 1.4. 장비의 불합리한 사용은 이 제품의 안에 있는 부품을 손상시킬 수 있습니다.
- 1.5. 본 제품은 반도체 부품으로 구성되어 있으므로 내압시험이나 절연저항시험을 절대로 하지 마십시오.
- 1.6. 필히 정격 용량의 퓨즈를 사용하고, 용량에 맞는 전선을 사용하여 최고의 성능을 발휘할 수 있도록 하십시오.
- 1.7. 진동이 많은 엔진에 취부 되는 제품이므로 단단하게 고정하여 주시기 바랍니다.
- 1.8. 이동 중에 풀린 부분은 없는지 설치하기 전에 점검하고 설치하십시오.
- 1.9. 배터리 전압에 맞는 제품인지 확인하고 연결하십시오.
- 1.10. 배터리 상태가 나쁘면 시동이 불가 할 수 있으므로 항상 점검하여 최적 상태를 유지하여 주시기 바랍니다.
- 1.11. 배터리 용량을 시동 회수 및 시간에 맞게 선정하여 주십시오.
- 1.12. 전기기계이므로 인명의 손상이나 화재 발생등의 위험이 있으니, 필히 접지를 하여 주십시오.

※ 참고사항 : 운전반 내의 배터리 전압은 정격치의 최소 80% 이상이 되도록 배터리 용량, 배터리 연결 전선이나, 제어선의 굵기 등을 선정하여, 시동 시 전압 강하에 의한 시동 불가능이없도록 주의하여 주시기 바랍니다.

2. 제품의 특징 및 기능

- 2.1. 자동 운전 신호를 상용전원이나 접점 사용이 가능 함
- 2.2. 제어 전원을 12Vdc , 24Vdc 공용으로 사용 가능 함
- 2.3. 자동 운전 신호에 의한 시동과 정지 시간을 전면에서 조정이 가능함
- 2.4. 엔진 보호 장치 내장 (과속도, 저유압, 과온도, 과전압)
- 2.5. 오일 압력과 속도 신호를 받아 시동 모터를 2중 보호함.
- 2.6. 현장에서 과속도 설정이 쉽고, 과속도 시험 PB가 ECU 내부에 있음
- 2.7. 엔진 시동 신호로 발전기 전압이나 MPU(Magnetic Pickup)신호를 선택 사용 가능
- 2.8. 자동 시동시 시동전 엔진 예열 플러그에 의한 예열가능
- 2.9. RPM METER를 FS/5V 나 500 μ A 로 사용 가능
- 2.10. ETR, ETS(엔진 정지 방식) 선택 사용 가능

	ATS 운전반 설명서	문서번호	EGP-06-08-005
	ATS - WM5/6 , GM5/6	제정일자	2006. 8. 1.
		페이지	2 / 10

3. 기본 사항

- 3.1. 제어전원 - AC : 220V ± 20%
DC : 12/24 V ±20%
- 3.2. 발전 전압 검출 방식 → 0~75 Hz ,7~300 Vac
MPU 검출 방식 → 0~7,000 Hz ,5~30 Vac
- 3.3. 상용 전원 신호 전압 : 220 Vac ±10%

4. 제품의 구성

- 4.1. ECU(Engine Control Unit) : 엔진 제어 부품
- 4.2. ATS (Automatic Transfer Switch) : 자동 전환 스위치
- 4.3. ACU (Ats Control Unit) : ATS 제어 부품
- 4.4. ABC (Automatic Battery Charger) : 자동 배터리 충전기
- 4.5. AVR (Automatic Voltage Regulator) : 자동 전압 조정기
- 4.6. EPB : 비상 정지 스위치
- 4.7. MCCB : 배선용 차단기
- 4.8. 각종 메타 및 게이지
- 4.9. 기타 - 발전기 보호 장치(EOVR,EOCR,EUVR)은 추가 선택사항 입니다.

5. 각종 기호 및 용어 설명

- 5.1. MPU : Magnetic Pick Up
- 5.2. ETS : Energized To Stop - 정지할 때 연료 라인을 닫아주는 방식
- 5.3. ETR : Energized To Run - 운전할 때 연료 라인을 열어주는 방식
- 5.4. 88 : 시동 보조 마그네트
- 5.5. 5S : 정지 솔레노이드
- 5.6. 86X : 중고장 입력시 동작 릴레이
- 5.7. GP : 예열 플러그

6. 설정 기능

- 6.1. 시간 설정
 - 6.1.1. S.D.T(시동 대기 시간) - 1sec ~ 59sec [초기값 : 03sec]
 - AUTO 상태에서 순간정전에 의하여 엔진이 시동되는 것을 방지하기 위한 대기시간 조정 이다. 이 시간 동안 **예열 회로가 동작한다.**



ATS 운전반 설명서

ATS - WM5/6 , GM5/6

문서번호	EGP-06-08-005
제정일자	2006. 8. 1.
페이지	3 / 10

6.1.2. C.D.T(정지 대기 시간) - 1sec ~ 59min [초기값 : 05sec]

- AUTO 상태에서 상용 전원 복전 후 재 정전에 대비하여 일정 시간 동안 운전하며 또한 엔진을 냉각시켜 정지하기위한 시간 조정이다.

6.1.3. 자동 시동시 시동과 정지 시간 (CYCLE CRANKING TIME) : 7sec

6.2. 과속도 조정 (OVER SPEED ADJ.)

ECU의 O/S ADJ는 과속도 보호회로가 동작하는 속도를 조정하기 위한 조정키이다.
조정 폭은 1800RPM - 2500RPM 까지 설정가능

6.3. DIP S/W 설정

▶ DIP S/W 설정 변경사항은 전원 차단 후 재 인가시 적용됨.

● : DIP S/W ON , ○ : DIP S/W OFF

DIP S/W No. MPU PULSE	1	2	3	4	비고
182	●	○	○	●	
160	○	○	○	●	
152	●	●	●	○	
140	○	●	●	○	
128	●	○	●	○	
110	○	○	●	○	
108	●	●	○	○	
400Hz	○	●	○	○	
50Hz	●	○	○	○	
60Hz	●	●	●	●	

▶ 위의 DIP S/W 설정이 틀리면 60Hz로 인식됨.



ATS 운전반 설명서

ATS - WM5/6 , GM5/6

문서번호	EGP-06-08-005
제정일자	2006. 8. 1.
페이지	4 / 10

DIP S/W No.	기능		비고
5	AFR	ON ENGINE STOP	
6	OCR		
7	UVR		
8	● = ETS	○ = ETR	

※ 발전기 보호 장치(OCR, UVR, AFR)부분은 발전기 운용 중 변경 시는 적용이 안되고 ECU의 RESET 스위치 누르기전이나 자동, 수동 모드 변경 전 에 변경하면 적용됨

6.4. 정지 방식 선택

- ▶ ETR - 연료 솔레노이드에 전기가 인가되면 운전되고 차단되면 정지되는 방식
- ▶ ETS - 엔진 정지시 연료 솔레노이드에 전원이 공급되면 정지되는 방식으로 오일 압력 스위치가 OFF 되면 STOP 시간 후 전원 출력은 차단되고 오일압력 스위치의 OFF 신호가 없으면 일정시간 (≒20sec)동안 전원은 출력되고 차단된다.

7. 판넬 설치 요령 및 점검사항

- 7.1. 진동이 많은 엔진에 취부 되는 제품이므로 단단하게 고정하여 주시기 바랍니다.
- 7.2. 진동에 대비하여 콘넥터를 연결하고 밑부분에 와이어 밴드를 이용하여 전선을 고정하여 주십시오.
- 7.3. 이동중에 풀린 부분은 없는지 설치하기 전에 점검하고 조여 주십시오.
- 7.4. 엔진에 시동 보조 마그네트가 있는 것으로 설계하였습니다. 시동 보조 마그네트가 없을 시에는 “필히” 부착하여 주시기 바랍니다.
- 7.5. 예열플러그 전류는 20A를 기준으로 설계 하였습니다. 전류가 초과하지 않도록 점검하여 주시기 바랍니다.
- 7.6. 정지 솔레노이드에 전류가 10A 이상 흐르는 타입의 경우 엔진에 보조 마그네트를 부착하여 주십시오.
- 7.7. 배터리의 + , - 는 직접 연결 하십시오.
- 7.8. 다음 도면에 의거하여 배선 하시기 바랍니다.



ATS 운전반 설명서

ATS - WM5/6 , GM5/6

문서번호

EGP-06-08-005

제정일자

2006. 8. 1.

페이지

5 / 10

8. 엔진 운전반 연결도



오일 압력 센서(26) 1.25SQ



오일 압력 스위치(33) 1.25SQ



냉각수 온도 센서(28) 1.25SQ



냉각수 온도 스위치(32) 1.25SQ

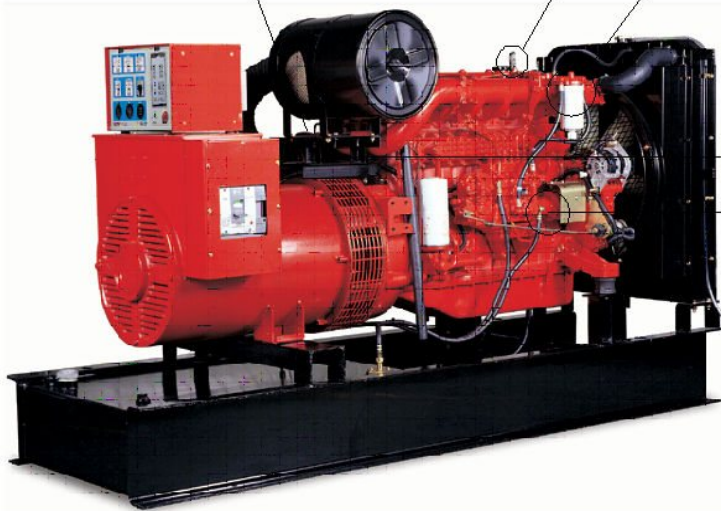

MPU + (25) 1.25SQ

정지 솔레노이드 (19) 3.5 SQ

시동 보조 마그네트 (18) 3.5SQ



батде리 - (30) 3.5SQ

батде리 + (10) 3.5SQ

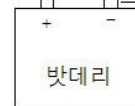

батде리



냉각수온도
센서



오일 압력
센서

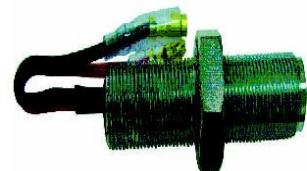

MPU +



냉각수온도
스위치



오일 압력
스위치

	ATS 운전반 설명서	문서번호	EGP-06-08-005
	ATS - WM5/6 , GM5/6	제정일자	2006. 8. 1.
		페이지	6 / 10

9. 시동 전 준비사항

- 9.1. 결선을 맞게 하였는지 다시 점검하여 주십시오.
- 9.2. 연료와 냉각수, 윤활유를 점검하여 주십시오.
- 9.3. 판넬 접지를 하십시오.
- 9.4. 사용하던 공구들이 회전부분에 없는지 점검하여 주십시오.
- 9.5. ECU-MP1의 DIP S/W 설정사항들을 엔진에 맞게 설정한다. (6.설정기능 참조)
 - ▶ 엔진정지 방식 - ETS/ETR
 - ▶ 엔진속도 센싱을 전압 또는 MPU TYPE으로 설정시 링기어 수에 맞게 설정
 - ▶ 만약 설정이 상이하면 기본설정인 60Hz로 인식함.
- 9.6. 상용전원과 발전전원 출력을 ATS에 연결하십시오.
- 9.7. 배터리를 연결하십시오.
- 9.8. 사용설명서에 따라 운전을 시작 하십시오.

10. 수동 운전 및 정지

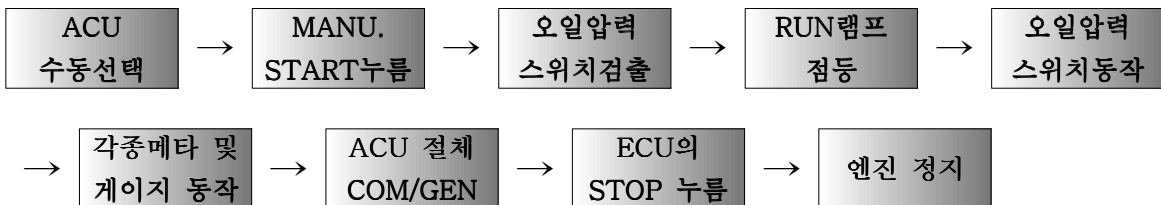

- 10.1. ACU의 MODE 버튼을 눌러 MANU(수동)를 선택한다.
- 10.2. ECU의 MANU. START 버튼을 약 3초 정도 누르면 STT에서 배터리 “+”가 출력되어 88(시동보조 마그네트)를 동작시켜 엔진은 시동 된다.
- 10.3. ETR TYPE 에서는 STOP 솔레노이드가 동작한다.
- 10.4. 엔진 운전 신호가 정격의 30% 이상에서 시동모터는 정지된다. **(시동모터가 엔진과 함께 운전되면 시동모터가 소손되므로 필히 확인바람)**
- 10.5. 엔진 속도를 확인한다. (RPM 메타가 1800rpm을 지시하는지 확인한다.)
- 10.6. ECU 의 RUN 램프가 점등되었는지 확인한다. (점등되지 않으면 발전전압이 형성되지 않았음)
- 10.7. 발전전압계를 확인한다. - AVR로 전압(VR3)을 조절한다.
- 10.8. 각종메타 및 게이지를 확인한다.
- 10.9. ACU의 COM/GEN . POWER(녹색) 램프가 점등되었는지 확인한다.
- 10.10. ACU의 CLOSE(투입) 램프(빨강)의 위치를 확인한 후 COM 램프가 점등되어 있으면 GEN. 버튼을 눌러 ATS를 GEN측으로 CLOSE(투입) 된다.

	ATS 운전반 설명서	문서번호	EGP-06-08-005
	ATS - WM5/6 , GM5/6	제정일자	2006. 8. 1.
		페이지	7 / 10

- 10.11. COM. 버튼을 누르면 ATS는 다시 COM측으로 CLOSE(투입) 된다.
- 10.12. 상기 항목을 반복하여 ATS 절체를 확인한다.
- 10.13. STOP 스위치를 누른다. (정지 램프가 점등된다)
- ▶ ETS TYPE 엔진은 정지 마그네트가 약 15초동안 동작한다.
 - ▶ ETR TYPE 엔진은 정지 마그네트가 동작을 멈춘다.
- 10.14. 엔진이 정상 운전될 때 EPB를 누르거나 엔진 보호회로(과속도, 과온도, 저 유압)나 발전기 보호회로(OVR)가 동작하면 엔진은 정지된다.
- ▶ 엔진 시동시 엔진 운전 입력이 없어도 오일압력 스위치를 검출하여 오일압력 스위치가 동작하면 시동모터의 전원은 즉시 차단된다.
 - ▶ 정격속도의 30%이상 (IDLE SPEED)에서 3초 이상 오일압력 스위치가 동작하지 않으면 OPL(저 유압) 램프가 점등되고 엔진은 정지된다.
 - ▶ 엔진 운전신호와 오일 압력 스위치 신호가 없으면 시동 출력은 7초 동안만 출력되고 시동 출력은 차단된다.
 - ▶ 엔진 운전신호가 입력(정격속도의 30% 미만) 이 없고 오일 압력 스위치가 동작 되면 시동모터의 출력은 차단되고 엔진은 정상운전 된다.

11. 자동 운전 시험

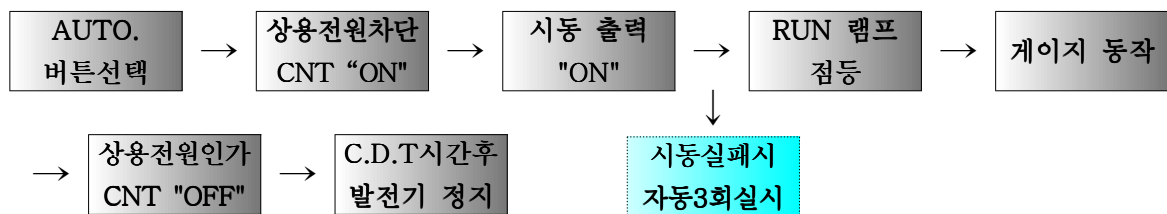

- 11.1. ECU의 AUTO 버튼을 누른다.
- 11.2. ACU의 MODE 버튼을 눌러 AUTO를 선택한다.
- 11.3. 상용 보조 전원 MCCB를 "OFF" (상용전원 정전)하고 CNT 단자가(30,31번) "ON" 되면 ECU의 S.D.T(시동 대기 시간/ 1 ~ 30sec)시간 후에 엔진은 시동된다. - 순간 정전 방지
- ▶ S.D.T 시간 전에 복전이 되면 엔진은 시동 되지 않고 S.D.T 시간은 초기화 된다.
- 11.4. 이때 PH+(엔진 예열 출력)에서 밧데리 "+" 출력이 나오고 엔진 운전속도의 30% 이상에서 차단된다.
- 11.5. 시동 출력이 나가고 엔진 운전속도의 30%이상 입력이 없으면 GCU는 7 sec. 동안 시동 출력을 내보내고 7 sec. 정지를 3회까지 반복하며 3회 반복동안 엔진 운전속도의 30%이상의 입력이 없으면 시동실패 램프(OCL)를 점등하고 엔진은 정지된다.
- 11.6. 엔진이 정상 운전되면 ECU의 RUN 램프가 점등된다.

	ATS 운전반 설명서	문서번호	EGP-06-08-005
	ATS - WM5/6 , GM5/6	제정일자	2006. 8. 1.
		페이지	8 / 10

- 11.7. 발전 전압이 형성되면 ACU의 GEN. POWER 램프(녹색)가 점등된다.
- 11.8. ACU의 뒷면에 설정된 시간 후 ATS가 GEN. 측으로 절체되어 발전전원이 부하에 공급되고 GEN. CLOSE 램프(적색)가 점등된다
- 11.9. 엔진이 정상 운전 중 상용 보조 전원 MCCB를 “ON” (상용전원 복전)하거나 CNT 단자가 “OPEN” 되면 **ECU의 C.D.T TIME(엔진 냉각 시간/ 1sec ~ 12 min.)동안** 재정전에 대비하고 또한 엔진을 냉각시킨 후에 엔진은 정지된다.
- ▶ ATS가 상용 전원 측으로 절체되지 않으면 엔진 냉각 TIME은 시작되지 않는다.
- ▶ ATS는 발전 전원 측에 있는데 엔진이 정지되면 정전되는 현상이 발생되며, 발전기가 부하를 안고 정지되므로 발전기와 AVR이 소손될 수 있다.

NO	자동운전 입력 신호		엔진상태	비고
	CNT	상용전원(CP1,CP2)		
1	ON	공급	정지	
2	ON	정전	운전	
3	OFF	공급	정지	
4	OFF	정전	정지	

12. 보호 장치 동작 시험 (수동, 자동 운전시 동일)

- ▶ 보호 장치 동작 후 RESET은 부저 정지 후 RESET이 가능

12.1. EPB (비상정지 - EMERGENCY PUSH BUTTOM)

- 12.1.1. 엔진을 시동 한다.
- 12.1.2. GCU의 RUN 램프가 점등 되었는지 RPM METER가 정상 RPM을 지시하는지 확인 한다.
- 12.1.3. EPB를 누른다.
- 12.1.4. EPB 램프가 점등되고 부저음이 울리고 엔진을 정지한다.
- 12.1.5. 부저 정지를 누르고 EPB를 풀고 RESET을 누른다.

12.2. OST (과속도 - OVER SPEED TEST)

- ▶ 과속도 시험은 모든 상태에서 가능하다.

- 12.2.1. 정지상태에서 OST(OVER SPEED TEST) PB를 누르면 부저음이 울리고 RPM METER는 현재 셋팅된 OS 값을 지시 한다.
- 12.2.2. 부저 정지를 누르고 OS 셋팅 값을 변경시 OS ADJ 가변저항을 가변하면 RPM METER의 지시치가 변경되고 설정값이 변경된다.
- 12.2.3. RESET을 누른다.
- 12.2.4. OS 변경값 이 적용 된다.



ATS 운전반 설명서

ATS - WM5/6 , GM5/6

문서번호	EGP-06-08-005
제정일자	2006. 8. 1.
페이지	9 / 10

12.2.5. 엔진을 시동 한다. GCU의 RUN 램프가 점등 되었는지 RPM METER가 정상 RPM을 지시하는지 확인 한다.

12.2.6. OST (OVER SPEED TEST) PB 를 누른다.

12.2.7. OSL 램프가 점등 되고 부저음이 울리고 엔진을 정지한다.

12.2.8. 부저 정지를 누르고 RESET을 한다.

12.3. OPL (저 유압 - LOW OIL PRESSURE)

▶ 오일 압력 스위치는 시동 모터와 ETS TYPE 시 정지 출력과 관련이 있다.

▶ 엔진 시동후 오일 압력 스위치가 동작하면 시동모터의 출력은 차단되고 정지 시 오일 압력 스위치가 “OFF” 되면 ETS TYPE 경우 정지 출력은 차단 된다.

12.3.1. 엔진을 시동 한다.

12.3.2. GCU의 RUN 램프가 점등 되었는지 RPM METER가 정상 RPM을 지시하는지 확인 한다.

12.3.3. OPS 단자를 접지시킨다.

12.3.4. 부저음이 울리고 엔진을 정지한다.

12.3.5. 부저 정지를 누르고 RESET을 한다.

12.4. WTL (과 온도 - HIGH WATER TEMPERATURE)

12.4.1. 엔진을 시동 한다.

12.4.2. GCU의 RUN 램프가 점등 되었는지 RPM METER가 정상 RPM을 지시하는지 확인 한다.

12.4.3. WTS 단자를 접지 시킨다.

12.4.4. WTL 램프가 점등되고 부저음이 울리고 엔진을 정지한다.

12.4.5. 부저 정지를 누르고 RESET를 누른다.

12.5. OCL (시동 실패 (자동 모드에서만 동작) - OVER CRANKING)

12.5.1. 모드를 자동으로 변경

12.5.2. 상용전원을 정전 시키고 CNT 단자를 접지시킨다.

12.5.3. S.D.T 시간 후 시동출력이 나간다.

12.5.4. 7초 시동 시간 중 엔진 운전 속도가 정격속도의 30%이상이 되지 않으면 7초 시동 7초 정지를 3회 반복한다.

12.5.5. OCL 램프가 점등되고 부저 음 발생 엔진 정지

12.5.6. 부저 정지를 누르고 RESET를 누른다.

12.6. OVR (과 전압 - OVER VOLTAGE)

12.6.1. 엔진을 시동 한다.

12.6.2. GCU의 RUN 램프가 점등 되었는지 RPM METER가 정상 RPM을 지시하는지 확인 한다.

12.6.3. OVR의 TEST PB를 누른다.

12.6.4. OVR 램프가 점등되고 부저음이 울리고 엔진을 정지한다.

	ATS 운전반 설명서	문서번호	EGP-06-08-005
	ATS - WM5/6 , GM5/6	제정일자	2006. 8. 1.
		페이지	10 / 10

12.6.5. 부저 정지를 누르고 RESET를 누른다.

12.7. OCR (과 전류 - OVER CURRENT)

12.7.1. 엔진을 시동 한다.

12.7.2. GCU의 RUN 램프가 점등 되었는지 RPM METER가 정상 RPM을 지시하는지 확인 한다.

12.7.3. OCR 의 TEST PB를 누른다.

12.7.4. OCR 램프가 점등되고 부저음이 울리고 DIP S/W의 설정에 따라 엔진이 정지되거나 계속 운전된다.

12.7.5. 부저 정지를 누르고 RESET를 누른다.

12.8. UVR (저 전압 - UNDER VOLTAGE)

▶ 저 전압 계전기 입력은 정격속도의 80%미만에서는 무시되고 80%이상에서만 인식한다.

12.8.1. 엔진을 시동 한다.

12.8.2. GCU의 RUN 램프가 점등 되었는지 RPM METER가 정상 RPM을 지시하는지 확인 한다.

12.8.3. UVR 의 TEST PB를 누른다.

12.8.4. UVR 램프가 점등되고 부저음이 울리고 DIP S/W의 설정에 따라 엔진이 정지되거나 계속 운전된다.

12.8.5. 부저 정지를 누르고 RESET를 누른다.

12.9. AFR (보조 고장 입력 - AUX FAULT)

12.9.1. 엔진을 시동 한다.

12.9.2. GCU의 RUN 램프가 점등 되었는지 RPM METER가 정상 RPM을 지시하는지 확인 한다.

12.9.3. AFR 의 TEST PB를 누른다.

12.9.4. AFR 램프가 점등되고 부저음이 울리고 DIP S/W의 설정에 따라 엔진이 정지되거나 계속 운전된다.

12.9.5. 부저 정지를 누르고 RESET를 누른다.

13. 제 품 도 면