

# ABC

# FS1

# Easy

# Digital

# Design

# Yes

## 产品介绍

**ABC-FS1** 是采用高速交换模式方式，对负载变动进行快速反应，能够事先切断电流，可以预防断路引起的事故。不仅进行方便高效的充电，而且可以实现浮动/均等充电的蓄电池用自动充电器。

## 主要功能

- 高速交换模式控制
- 输出断路时，可以保护电路
- 稳压，定格电流充电
- 根据定时器的浮动/均等设定充电时间（1个月一次均等充电，延长电池寿命）
- 根据开关可以实现均等充电
- 保护输出无接线：强化安全性
- 均等充电后，可以转换为浮动充电
- 电池完全放电后可以充电
- 过充电、过放电、警报接触点（住宅工程用）



## 机器的特点

- 自立型
- 设计美丽
- 自然冷却方式，没有噪音

## 规格

- 输入电源: 1P, 220Vac  $\pm$ 15%, 50/60Hz
- 输出电压: 12Vdc or 24Vdc(订货时选择)
- 输出电流: 连续 10Adc or 20Adc (订货时选择)

# 电路图

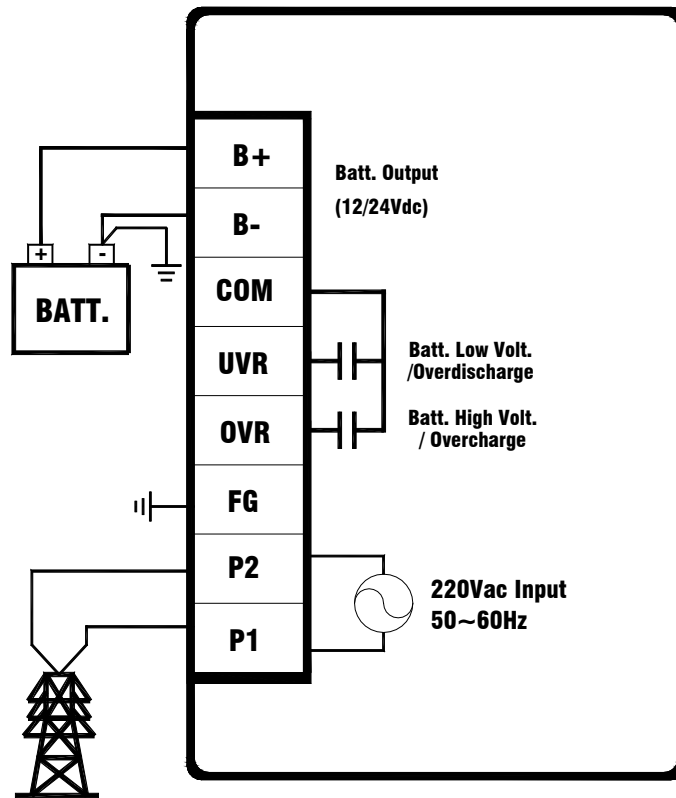

## 体积 (mm)

## 其他事项

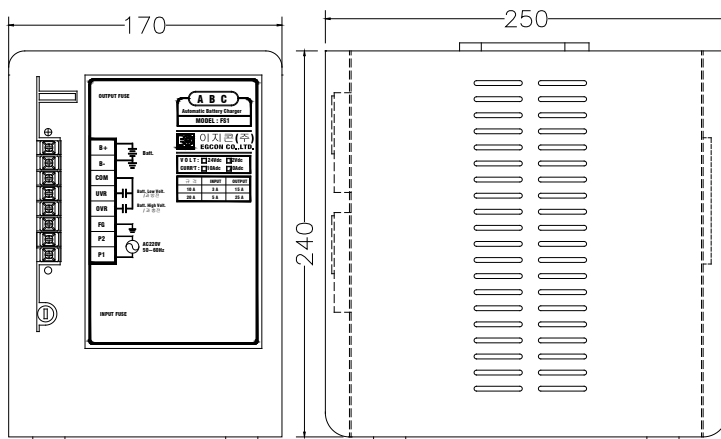

- 使用温度(°C) : -20~60
- 重量(kg) : 2.7
- 可以制造36Vdc, 48Vdc
- 可以制造30A, 40A
- 可以制造3相压力
- 输入保险丝 : 3A, 250V, Ø5.2-20 L
- 输出保险丝 : 15A 汽车用



Engine generator control enterprise  
**EGCON CO., LTD**

Tel : 82-32-677-9806  
 Fax : 82-32-677-9807  
 Email : sales@egcon.co.kr  
 Web : www.egcon.o.kr