

# ABC SMS

Easy

Digital

Design

Yes

## 产品介绍

**ABC-SMS** 是采用高速交换模式方式，对负载变动进行快速反应，能够事先切断电流，可以预防断路引起的事故。不仅进行方便高效的充电，而且可以实现浮动/均等充电的蓄电池用自动充电器。

## 主要功能

- 高速交换模式控制
- 输出断路时，可以保护电路
- 稳压，定格电流充电
- 可以浮动/均等充电：连接器
- 保护输出无接线：强化安全性
- 电池完全放电后可以充电
- 输入电源/表示无接线灯
- 可以调整充电电压
- 噪音少，对其他机器影响少



## 机器特点

- 内设板型
- 内设输入/输出保险丝
- 自然冷却方式：铝合金盒子放热板
- 启动电动机时可以一起连接

## 规格

- 输入电源：1P, 220Vac ±15%, 50/60Hz
- 输出电压：12Vdc or 24Vdc (订货时选择)
- 输出电流：连续 10Adc

# 电路图

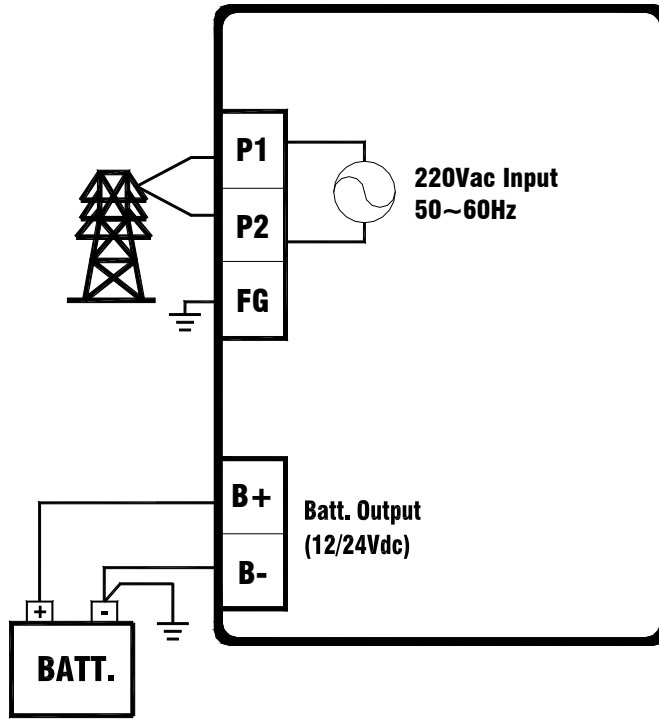

## 体积 (mm)

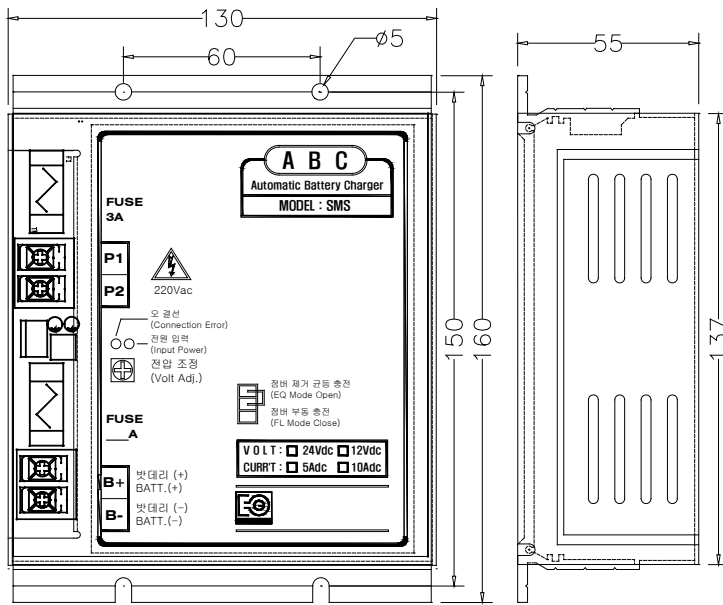

## 其他事项

- 运转温度(°C) : -20~60
- 重量(kg) : 1
- 下面部分盒子 : 铝合金(放热板)
- 上面部分盒子 : STEEL
- 输入保险丝 : 3A, 250V, Ø5.2-20 L
- 输出保险丝 : 10A, 250V, Ø5.2-20 L



Engine generator control enterprise  
**EGCON CO., LTD**

Tel : 82-32-677-9806  
 Fax : 82-32-677-9807  
 Email : sales@egcon.co.kr  
 Web : www.egcon.o.kr