

EPD

FM4

Easy

Digital

Design

Yes

产品介绍

EPD-FM4 是内设板的发动机保护装置。

主要功能

- 发动机保护：过速度，低油压，过温度，低水位
- 设计感知低水位防止传感器腐蚀电路
- 保护起动电动机
- 接收过电压或另外信号，停止发动机
- 速度检测：检测低的发电电压
- 输出Hz/RPM仪表

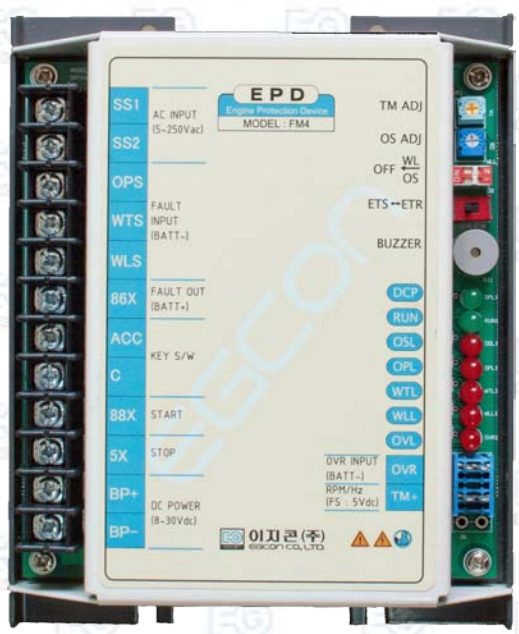

机器特点

- 内设板型
- 表示保护功能LED灯
- 蜂鸣器内部调制
- 除了检测过速度和低水位，具备开关
- 具备发动机停止方式决定开关
- 防震 防湿：硅覆膜

其他事项

- 输入：8~35Vdc
- 接触接点容量：保护起动电动机，停止发动机20Adc
- 故障信号输出接触接点容量：1Adc
- 停止接触接点输出维持时间：16sec
- 检测速度 - 检测发电电压 5~250Vac, 75Hz(基本)
- 检测MPU: 7kHz, 30Vac(订货)

电路图

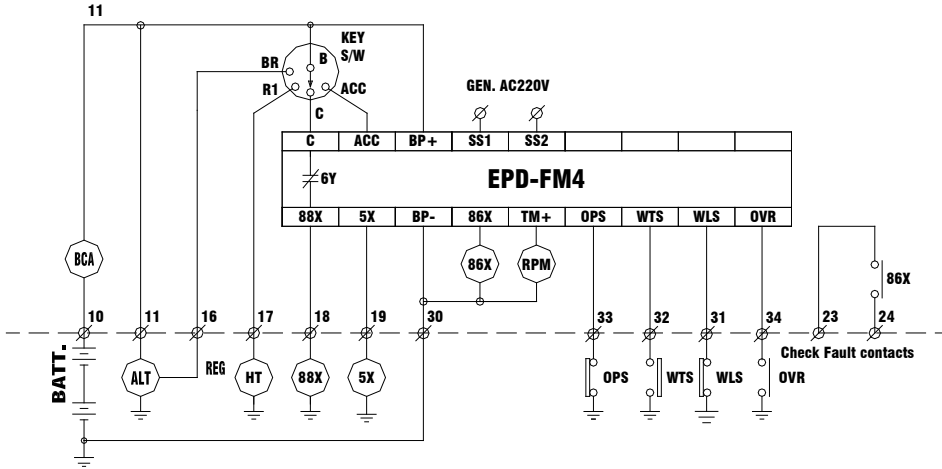

*Rating capacity of relay included in EPD is 20A, so you should use assistant magnet or external relay to use output that exceeds the capacity

S M : Starting motor
8 8 : Control for Energizing SM Set of start motor
REG : regulator
ALT : Charging Alternator

HT : Preheating assistant magnet
5 S : Stop solenoid
RPM : RPM Meter

WTS : Coolant Temperature switch
OPS : Oil pressure switch
WLS : Coolant level switch
OVR : Over voltage relay

体积 (mm)

其他事项

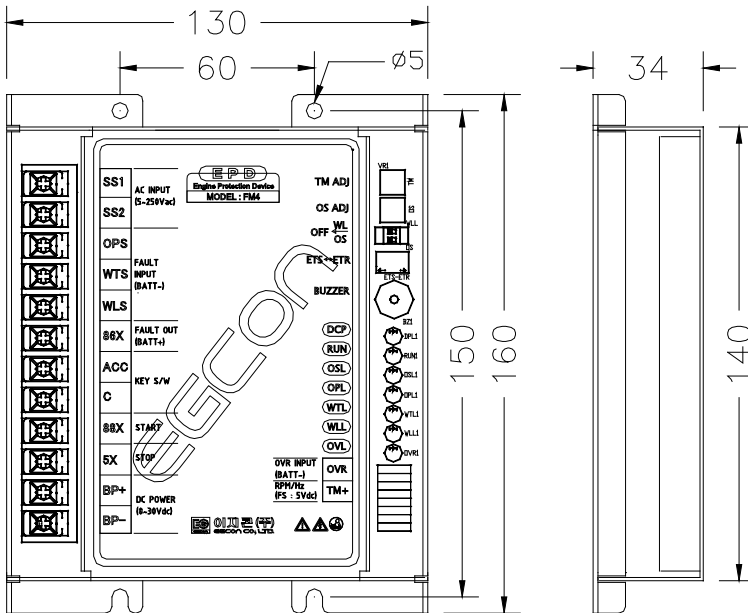

- 使用温度(°C) : -20~60
- 重量(kg) : 1.2
- 盒子材质 : STEEL



Engine generator control enterprise
EGCON CO., LTD

Tel : 82-32-677-9806
 Fax : 82-32-677-9807
 Email : sales@egcon.co.kr
 Web : www.egcon.co.kr