

GCP[®] ms1

GENERATOR CONTROL PANEL

제품 소개

GCP[®] ms1 는 본넷 케이스에 부착하여 사용하는 수동 발전기 운전반입니다.



제품 특징

- 임대 발전기용
- EPD-MP7, 팬벨트 소손시 감지 기능
- 엔진 발전기 보호 기능 : 과속도, 저유압, 과온도, 과전압, 저전압, 과전류
- 배터리 방전시 감지 기능
- 과여자차단 회로 (출력 과전압) 내장
- 각종 표시램프 (전압, 전류, 주파수, 저유압, 저수위, DC전원)

규격

출력	63 Vac, 5A
크기	W253 x H 233 mm
파워입력	단상 220Vac(190~277), 50/60Hz
무게	1kg

결선도 (EPD-FM7)

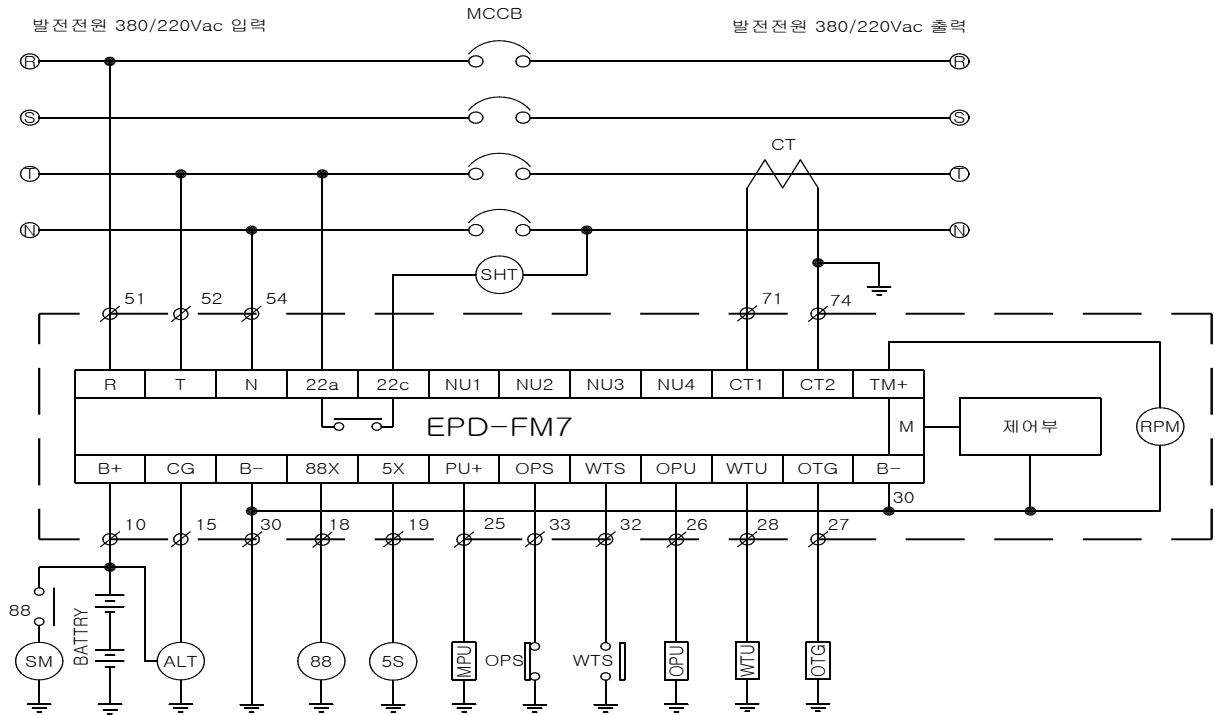

EPD-FM7 메뉴 설정 방법

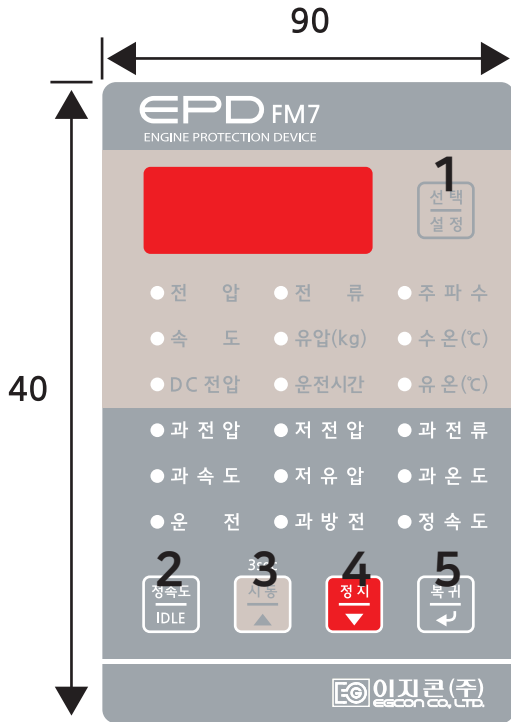

1. 설정모드 진입 : (1)번을 2초 누른다.
2. 설정모드 표시 : 1.24가 나타난다.
3. 설정메뉴 선택 : (4)번을 짧게 한번 누른다.
4. 선택메뉴 표시 : 2.Etr 표시된다.
5. 변경모드 진입 : (1)번을 짧게 누른다.
6. 변경모드 표시 : 2. Etr 부분이 깜빡인다.
7. 설정변경 모드 : (3)번 또는 (4)번을 눌러 Etr에서 Ets로 변경되도록 한다.
8. 설정변경 저장 : (5)번을 짧게 누르면 깜빡임이 멈춘다.
9. 운전모드 진입 : (5)번을 다시 짧게 누른다.
10. 운전모드 표시 : "0"이 표시 되면서 전압램프가 점등 된다.
11. 초기모드 설정 : (2)번을 길게 누르면 초기화 된다.

엔진 정지방식 설정

- (4)번을 누른채 3초 유지 진입. 진입 후
(4)번을 누르면 변경되고,(5)번 누르면 복귀.

엔진발전기 제어전문기업



전화 : 032-677-9808
팩스 : 032-677-9807
영업 : 010-7285-2050

기술문의 : 010-7283-2050
ATS문의 : 010-7247-2050
경기 부천시 오정구 내동 182-3

이 메 일 : sales@egcon.co.kr
홈페이지 : www.e9con.co.kr