

제품 소개

GCP[®] ms3 는 수동으로 시동 정지를 할수 있는 수동 발전기 운전반입니다.



제품 특징

- 자동운전, 인터넷선에 의한 원격제어 가능
- GCU-PC7, 시동 모터 보호 기능
- 엔진 발전기 보호 기능 : 과속도,저유압,과온도,과전압,저전압,과전류
- 배터리 방전시 감지 기능
- 과여자차단 회로 (출력 과전압) 내장
- 각종 표시램프 (전압,전류,주파수, 저유압, 저수위, DC전원)

규격

출 력	63 Vac, 5A
크 기	W260 x H290 x D170 mm
파워입력	단상 220Vac(190~277),50/60Hz
무 게	5kg

결선도

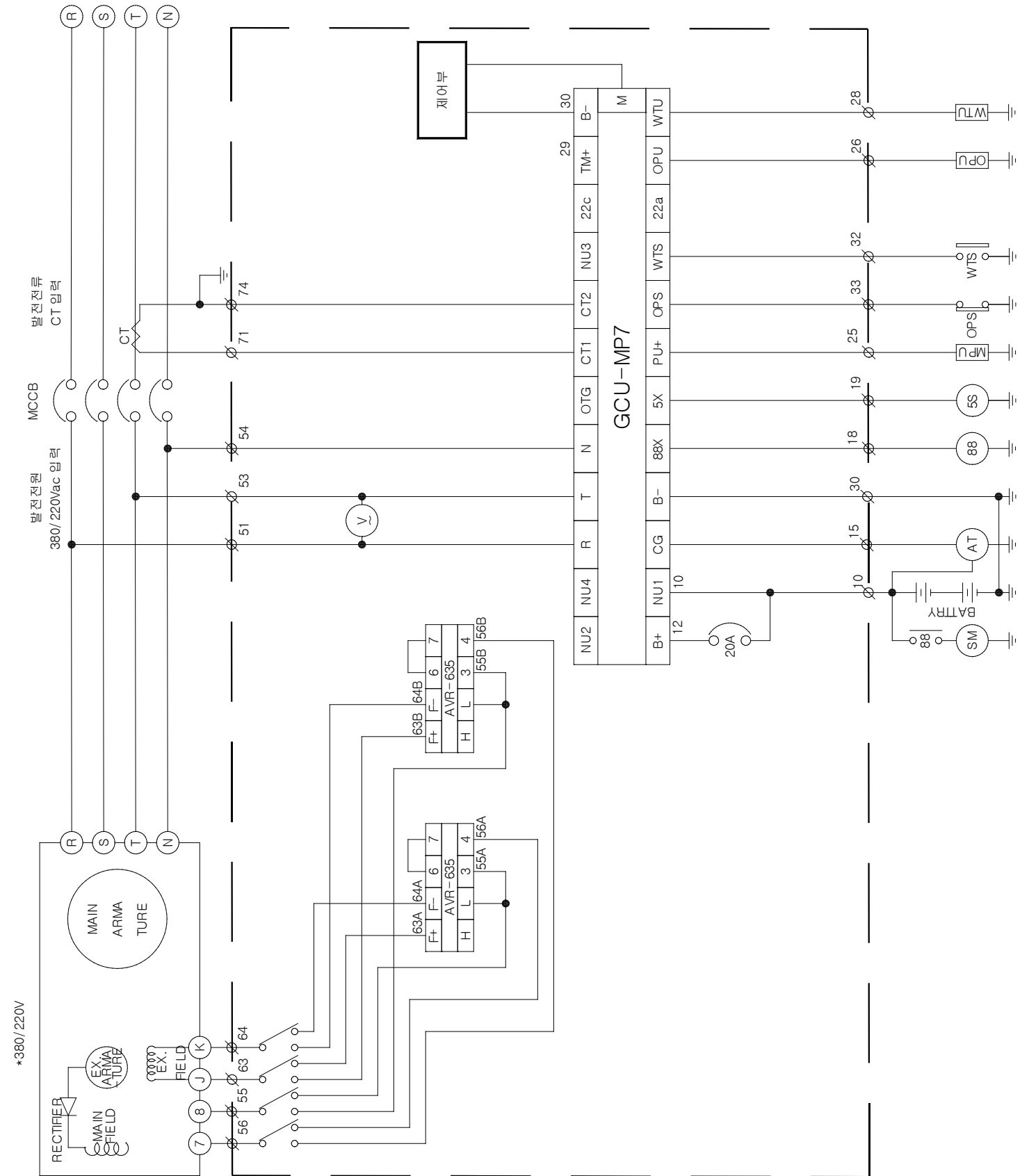

엔진발전기 제어전문기업